

Tension nominale Tensión nominal - Napięcie znamionowe - Номинальное напряжение - Nominālais spriegums - Napětí - Tensione nominale Indgangsspænding - Neveleges feszültseg - Nominal gerilim - Nominale spanning	<b>Nennspannung</b>	Nominal voltage:	230V +6 ... - 10%	50/60 Hz	
Tension de sortie Tensión de salida - Napięcie wtórne - Выходное напряжение - Izejas spriegums - Sekundární napětí - Tensione d'uscita Udgangsspænding - Kimenő feszültseg - Çıkış gerilimi - Uitgangsspanning	<b>Ausgangsspannung</b>	Output voltage:	12 V ( 40kHz) Classe II - <b>Schutzklasse II</b> - Protection class II - clase de protección II - Klasa ochronności II -Класс защиты II- Ochranná třídall - Classe di protezione II - Beskyttelsesklasse II - II vedőosztály - Koruma sınıfı II		
Puissance nominale Potencia nominal - Moc znamionowa - Номинальная мощность - Nominālā jauda - Příkon - Potenza nominale - Ydelse Neveleges teljesítmény - Nominal güç - Nominale sterkte	<b>Nennleistung</b>	Rated power output:	<b>NicePrice T 80VA</b> 20 ... 80 W	<b>NicePrice T 105VA</b> 20 ... 105 W	<b>NicePrice T 150VA</b> 50 ... 150 W
Courant nominal Corrente de la red - Prąd znamionowy- Ток в сети - Tikla strāva - el poud - Corrente di rete - Netstrøm - Halozati aram Şebeke akımı - Netroom	<b>Netzstrom</b>	Mains power	0,34 A	0,46 A	0,65 A
Température ambiante max. Temperatura ambiental máxima - Max. temperatura otoczenia - Макс. окружающая температура - Maks. apkārtnes temperatūra - max. teplota okolí - Temperatura ambientale max - Max. Omegntemperatur - Max. környezethőmerseklet - maks. çevre ısısı - Max. omgevingstemperatuur	<b>max.Umgebungstemperatur</b>	Max. ambient temperature:	Ta 0 ... +40°C	Ta -20 ... +40°C	Ta 0 ... +40°C
Température max. du boîtier Temp. máx. del portalámparas - Max. temperatura obudowy - Макс. температура корпуса - Maks. korpusa temperatūra max. vnitřní teplota - Temperatura max della scatola - Max. Hustemperatur - Max. burkolathőmerseklet - maks. muhafaza ısısı kasttemperatuur	<b>max.Gehäusetemperatur Max.</b>	shell temperature:	TC 0 ... +75°C	TC 0 ... +75°C	TC 0 ... +70°C
Protection de surchauffe Sobretemperatura - Przegrzanie - Перегрев - Párkařanas gadījumā - ochrana proti přehřátí - Surriscaldamento Overtemperatur - Tulmelegedés - Aşırı ısı - Te hoge temperatuur	<b>Übertemperatur</b>	Overheating:	interrupteur thermique à réarmement automatique - <b>Temperaturwächter mit automatischer Rückstellung</b> - <b>Temperature monitor with automatic resetting</b> - Sensor de temperatura con reconexión automática - czujnik temperatury elektrycznie odwracalny Pele temperatury с автоматическим сбросом - temperaturās kontrolieris ar automātisku atkārtotu palaišanu - Tepelný spínač s automatickým návratem apparecchio controllo temperatura con ritorno automatico - Temperaturvagt med elektronisk tilbagestilling - Tulmelegedegatlo automatikus visszaallással otomatik geri alma tertibatı ısı denetim birimi - thermostaat met automatische terugstelling		
Court-circuit/surcharge Cortocircuito/sobrecarga - Zwarcie/przeciążenie - Короткое замыкание/Перегрузка - Īssavienojums / pārslodze ochrana proti zkratu a přepětí - Cortocircuito/Sovraccarico - Kortslutning/Overbelastning - Rövidzárlat/Tulterheles Kisa devre/aşırı yük - Kortslutning/overbelasting	<b>Kurzschluß/Überlast</b>	Short circuit/overload:	disjoncteur électronique - <b>Temporär kuzschlußfest/ Leistungsrückregelung</b> - electronic switch Desconexión electrónica con reanque automático - elektroniczny wyłącznik z automatycznym powtórny rozruchem - Электронное отключение с автоматическим перезапуском - - elektroniska atslēģšana ar automātisku atkārtotu palaišanu - Elektronický vypínač s automatickým návratem - disinnesto elettronico con riavviamento automatico - Elektronisk frakobling med automatisk tilkobling - Elektronikus kikapcsolás, automatikus újraindítással - otomatik tekrar çalışmalı elektronik kapatma -electronische uitschakeling met automatische start		
Sécurité incendie Protección contra incendios - Ochrona przed ogniem - Противопожарная защита - Aizsardzība pret ugunsgrēku - ochrana proti požáru Protezione antincendio - Brandskyttelse - Tűzvedelem - Yangin koruma - Doorbrandbescherming	<b>Brandschutz</b>	Fire protection:	fusible - <b>Sicherungselement</b> - safety element - Elemento de seguridad - zintegrowany opornik bezpieczeństwa - Предохранительный элемент - drošības elements pojistka - elemento di sicurezza - Sikringselement - Biztosíték - güvenlik elemanı - zekeringselement		
Allumage Arranque - Włczenie - Пуск - Palaišana - spuštění - Avviamento - Opstart - Indulas - İlk hareket - Aanloop	<b>Anlauf</b>	Start-up:	Softstart, allumage sans pic de tension - <b>Softstart, gedämpfter Anlauf ohne Stromspitzen</b> , - subdued start-up without voltage peaks Arranque suave, arranque amortiguado sin puntas de corriente - łagodny start bez pik prądowych - Мягкий пуск, демпфированный пуск без пиков тока soft-start Aanloop - mikstais starts, slāpēta palaišana bez strāvas pikiem - měkký start, utlumené spuštění bez výkyvů proudu - Softstart, avviamento attenuato senza spike - Softstart, dæmpet opstart uden strømspider - Lagyindulas, csillapított indulas aramcsucsock nélkül - Soft start, azami akmsız kısılmış ilk hareket - softstart, gedempte aanloop zonder stroompieken.		
Gradation Reducción de luz - Ściemnianie - Регулирование освещения- Gaismas stipruma regulēšana - stmivání - Graduabilità - Dæmpning -Fenyérőszabalyozás - Döner anahtar - Dimmen	<b>Dimmung</b>	Dimming	avec gradateur à découpage de phase - <b>Dimmbar //Phasenabschrittdimmer</b> <b>dimmbale//phase-cutting on trailing edge</b> Posibilidad de reducción de luz // Reductor de luz de corte de la fase decreciente ścimnialny // Ściemniacz fazowy - С регулированием освещения//Реостат регулирования освещения с отсечением фазы заднего фронта импульса- gaismas stipruma regulators // regulējams ar minus pusperiodu stmivačem pro // elektronické transformátory graduabile // variatore di tensione a fase interrotta finale Dæmpbar// faseforskydning Szabalyozható// Fazisszakaszos fenyérőszabalyzoval elektronikus trafok reszere dimbaar // fase-afsnijddimmer		
Antiparasitage Protección de las ondas de radio - Ochrona przed zakłóceniami - Радиопомеха- Radio traucējumi - ochrana proti rušení rádiového signálu - Schermatura - Radioforstyrrelse- Radio- zavarmentesites - Parazitlenme - Storingsvrij maken van vonken	<b>Funkentstörung</b>	RFI suppression:	homologation VDE EMV – <b>VDE EMV-Funkschutzzeichen</b> - electromagnetic compatibility RFI suppression symbol Distintivo de protección de seguridad CEM - znak VDE EMV – VDE EMV Символ подавления радиопомех– VDE EMV radio traucējumu aizsardzības zīme – VDE EMV- ohranná značka contrassegnato con il marchio radioprotettivo VDEEMV – VDE EMV- radiobeskyttelsesmærke – VDE EMV- radiovedelem – VDE EMV yayın koruma işareti güvenlik VDE EMV-teken van bescherming tegen vonken		

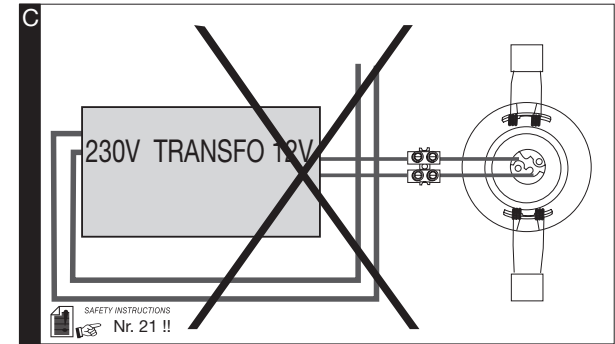
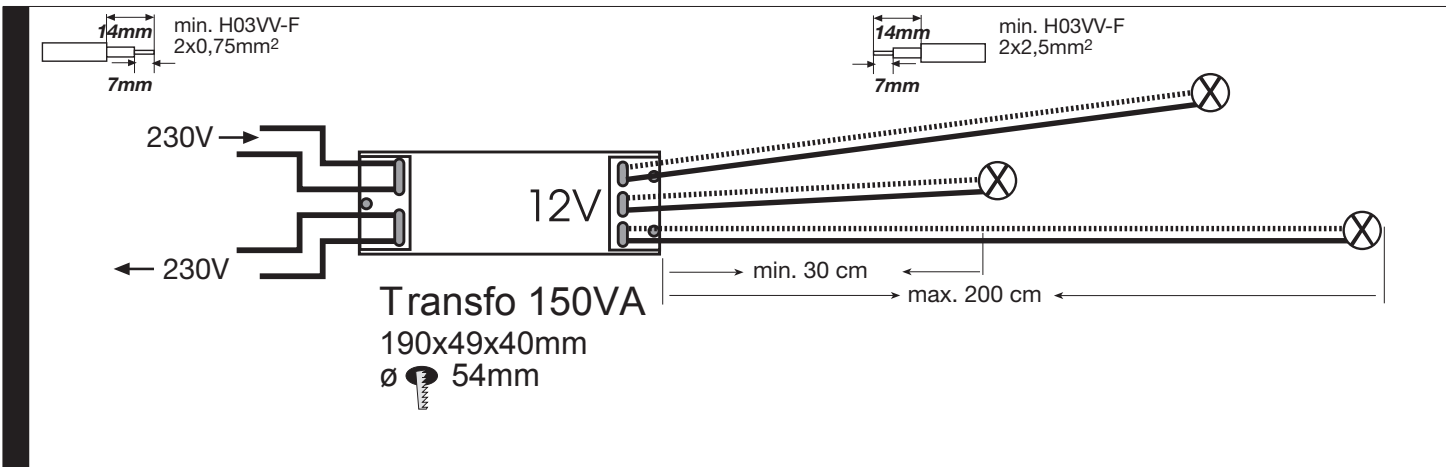
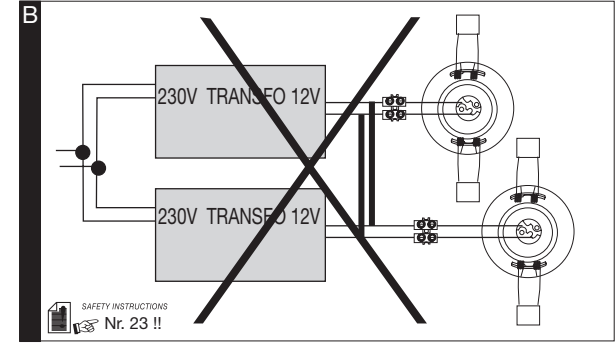
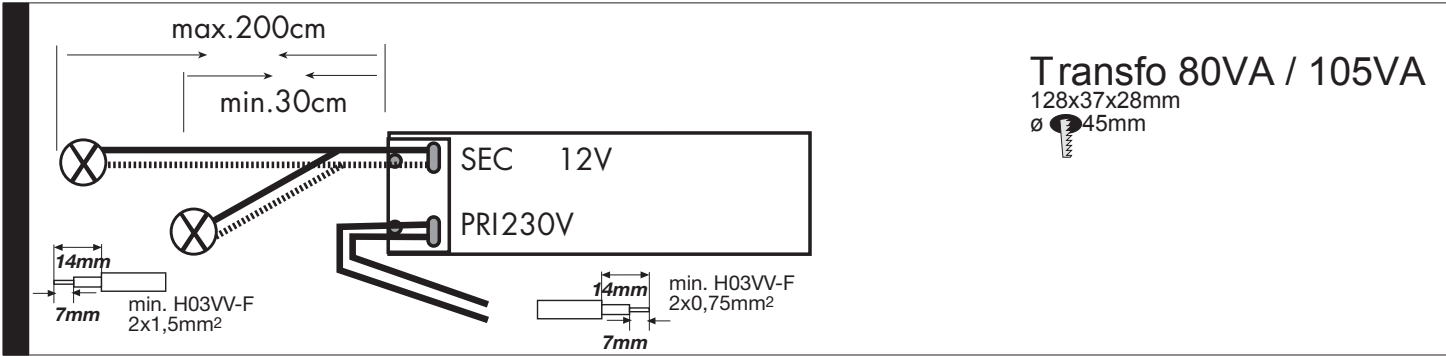

???

PAULMANN LICHT GmbH  
Quezinger Feld 2 Y D-31832 Springe  
www.Paulmann.com  
+49 (0) 5041 998 389

7<sup>h</sup> - 20<sup>h</sup>  
Mon. - Fri.

**SAFETY INSTRUCTIONS**

1-9, 11-23, 25-27, 28a, 28b-31,34

